



## Drehmoment-Prüfgerät

### Smartcheck 100 USB

Art.No. **96521208**  
GTIN **4018754324866**  
Model **SMARTCHECK 100 USB**



#### Bezeichnung.

Drehmoment-Prüfgerät SmartCheck USB Mess-B.10-100N·m Innen-4kant 3/8"

#### Eigenschaften.

- kompakte Bauform
- für horizontale oder vertikale Montage
- Display, Displayhalter und Grundkörper sind um 180° drehbar
- Micro-USB-Schnittstelle zum Datenexport und Stromversorgung
- Software CheckMaster zur Übertragung von Werten und Prüfbescheinigungserstellung kann kostenlos unter [www.stahlwille.de](http://www.stahlwille.de) geladen werden.
- drei Betriebsmodi (Track, First Peak, Peak Hold)
- zur Prüfung von Drehmomentschlüsseln
- drei Maßeinheiten (N·m, ft·lb, in·lb)
- Zieldrehmoment und Toleranzen zur Bewertung des Messwertes können individuell vorgegeben werden
- Betrieb über mitgeliefertes Netzteil oder Batterie (4 x AAA oder 1 x 9V-Block, Adapter inklusive)
- mit integriertem optischen und akustischen Überlastungsschutz
- Display und Folientastatur sind spritzwassergeschützt, das Gehäuse besteht aus schlagfestem Kunststoff
- mit Zertifikat
- Lieferung in stabilem Kunststoffkasten
- **Anzeigeabweichung  $\pm 1\%$**

#### Vorteile.

Drehmomentprüfgerät bis max. 1500 Nm , Aufnahmevierkant, Display, Displayhalter und Grundkörper um 180° drehbar.

3 Betriebsmodi (Track, First Peak, Peak Hold), mit Anzeigeabweichung +/- 1%, mit Zertifikat

mit USB-Schnittstelle (zur Stromversorgung und Datenaustausch), Lieferumfang: USB-Netzteil und Micro-USB-Kabel.

Zieldrehmoment und Toleranzen können zur Bewertung des Messwertes individuell eingegeben werden



## Technische Zeichnung.

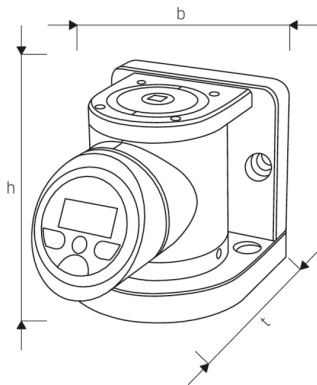

## Technische Attribute.

Messbereich N·m	10-100 N·m
Innenvierkant [zoll]	3/8 "
Messbereich ft·lb	7-74 ft·lb
Messbereich in·lb	89-885 in·lb
Anzahl Ziffern	4
Nr.	SmartCheck USB 100

## Logistikdaten.

Tiefe mm (IFS)	395
Breite mm (IFS)	315
Höhe mm (IFS)	145
Länge (verpackt, mm)	395
Breite (verpackt, mm)	315
Höhe (verpackt, mm)	145
Volumen (verpackt, dm <sup>3</sup> )	18.041625 dm <sup>3</sup>
Art.-Nr.	96521208
Gewicht (brutto, kg)	7,210
Gewicht PAP (kg)	0,156
Gewicht PVC (kg)	0,000
GTIN	4018754324866
Ursprungsland	GERMANY
Ursprungsregion	Nordrhein-Westfalen
WEEE/ElektroG	Kleingeräte B2C
Zolltarifnr	90318080
Packnorm	1
Gewicht (g)	5310 g

## Varianten.

Art.-Nr.	Artikelnr (ERP)	Bezeichnung	GTIN
96521206	SMARTCHECK 10S USB	Drehmomentschraubendreher-Prüfgerät SmartCheck USB Mess-B.1-10N·m Innen-4kant 1/4"	4018754324842
96521207	SMARTCHECK 10 USB	Drehmoment-Prüfgerät SmartCheck USB Mess-B.1-10N·m Innen-4kant 1/4"	4018754324859
96521208	SMARTCHECK 100 USB	Drehmoment-Prüfgerät SmartCheck USB Mess-B.10-100N·m Innen-4kant 3/8"	4018754324866
96521209	SMARTCHECK 400 USB	Drehmoment-Prüfgerät SmartCheck USB Mess-B.40-400N·m Innen-4kant 3/4"	4018754324873
96521210	SMARTCHECK 800 USB	Drehmoment-Prüfgerät SmartCheck USB Mess-B.80-800N·m Innen-4kant 3/4"	4018754324880
96521211	SMARTCHECK 1500 USB	Drehmoment-Prüfgerät SmartCheck USB Mess-B.150-1500N·m Innen-4kant 1"	4018754331352

## GTIN-Code.



## Bilder.





**STAHLWILLE Eduard Wille GmbH & Co. KG**

Lindenallee 27 · 42349 Wuppertal · Deutschland · Tel.: +49 202 4791-0 · Fax: +49 202 4791-200

[info@stahlwille.de](mailto:info@stahlwille.de) · [www.stahlwille.com](http://www.stahlwille.com)

Copyright by STAHLWILLE Eduard Wille GmbH & Co. KG, Wuppertal